

CATALOGUE
**EQUIPEMENTS
FORMATIONS**

l'essentiel



SOMMAIRE



Aquabikes	02	
Tapis de course	11	
Aquajump	15	
Autres équipements : matériel rouge	18	
Autre équipement : Ceinture aquatique	27	
Les pièces détachées	30	
La maintenance	34	
Nos formations	37	
Formation continue par Waterform Play	40	

Waterform vous aide à



*Fidéliser vos clients
En **recruter** (beaucoup) d'autres
Rentabiliser encore plus votre centre
Améliorer votre image
Gagner en notoriété
(re)Motiver vos équipes
Faire monter vos collaborateurs en compétences
Vous différencier de vos concurrents*



AQUABIKES

LE COMPARATIF

LE FONDAMENTAL

L'ESSENTIEL

LE SPECIFIQUE

LE TOP DES VENTES



	PRO EASY RÉF 10007	PRO STATIC RÉF 10017	PRO VARIANT RÉF 10002	PRO FIX RÉF 10041	PRO VARIANT ROUGE	PRO FIX ROUGE
MATIÈRE	Inox AISI 316 L qualité marine avec traitement anticorrosion.					
SELLE RÉGLABLE - GUIDON RÉGLABLE	En hauteur		En hauteur et en profondeur			
SELLE	Confort en noir de série avec 6 coloris au choix (bleu nuit, rouge, rouge chic, jaune, orange, vert) et				Confort en rouge	
BASES AVANT ET ARRIÈRE RÉGLABLES	En hauteur avec 4 tailles en option pour une profondeur d'eau de 1,10 à 1,45 m / 1,45 à 1,65 m / 1,65 à 1,80 m / 1,80 à 2 m (bassins à fond plat ou en pente)					
POIDS	19 kg	20 kg	22 kg	21 kg	21 kg	22 kg
EMPATEMENT DE BASE À BASE	L : 1,10 m / l : 0,60 m					
GARANTIE	De 1 à 2 ans sur l'Inox en fonction du traitement (SAV international)					
SYSTÈME DE RÉSISTANCE	Sous les pédales		Central réglable	Central	Central réglable	Central
MÉCANISME DE PÉDALAGE	Axe plein de 2 cm de diamètre en Inox AISI 316 L avec bagues rotor en Téflon système autolubrifié par l'eau		Axe plein de 5 cm de diamètre en Inox AISI 316 L avec bagues rotor en Téflon système autolubrifié par l'eau			
PÉDALES	Modèles Sport pour une utilisation avec chaussons aquatiques ou Confort pour une utilisation pieds nus		Modèles Sport pour une utilisation avec chaussons aquatiques ou Confort pour une utilisation pieds nus			
DIMENSIONS DU COLIS	L 101 cm x l 19 cm x h 90		L 101 cm x l 17 cm x h 88 cm			



PRO EASY LE FONDAMENTAL

OPTIONS

- Pédale confort (pour pratiquer sans chaussons)
- Porte gourde en inox AISI 316L de qualité marine
- Bases longues grandes profondeurs : 145 à 165 cm, 165 à 180 cm, 180 à 200 cm de profondeur d'eau
- Selles : 6 coloris ou noir de série
- Selle maxi confort
- Traitement spécifique : double traitement pour eaux non chlorées

APPLICATIONS

- Cours collectif fitness
- Personal training
- Rééducation à l'effort
- Circuit Aquasports



RÉGLAGES GUIDON ET SELLE :

s'adaptent à la majorité des morphologies

SELLE CONFORT

SOLIDITÉ : mécanisme Axe-Rotor, axe plein de 2 cm de diamètre en inox 316L avec bague en Téflon « système auto-lubrifié par l'eau »

RÉGLAGES BASES AVANT ET ARRIÈRE : s'adaptent à toutes les profondeurs

RÉSISTANCE :

- efficacité et simplicité.
- Système Hydro Frein en PVC sous les pédales
- Démultiplication de la résistance de l'eau
- 0 réglage

STABILITÉ ET PROTECTION DES SOLS : gommés antidérapantes et non marquantes pour tout type de revêtement piscine

MANIPULATION FACILITÉE

grâce aux roulettes



PRO STATIC L'ESSENTIEL

OPTIONS

- Porte gourde en inox AISI 316L de qualité marine
- Bases longues grandes profondeurs : 145 à 165 cm, 165 à 180 cm, 180 à 200 cm de profondeur d'eau
- Selles : 6 coloris ou noir de série
- Selle maxi confort
- Traitement spécifique : double traitement pour eaux non chlorées

APPLICATIONS

- Cours collectif fitness
- Personal training
- Rééducation à l'effort
- Circuit Aquasports

MANIPULATION FACILITÉE
grâce aux roulettes

RÉGLAGES GUIDON ET SELLE :
s'adaptent à toutes les morphologies

SELLE CONFORT

SOLIDITÉ : mécanisme Axe-Rotor, axe plein de 5 cm de diamètre en inox 316L avec bague en Téflon « système auto-lubrifié par l'eau »

RÉGLAGES BASES AVANT ET ARRIÈRE :
s'adaptent à toutes les profondeurs

RÉSISTANCE : efficacité et simplicité.

- Système Hydro Frein en PVC sous les pédales
- Démultiplication de la résistance de l'eau
- 0 réglage
- Chaussons aquatiques non nécessaires

STABILITÉ ET PROTECTION DES SOLS :
gommes antidérapantes et non marquantes pour tout type de revêtement piscine

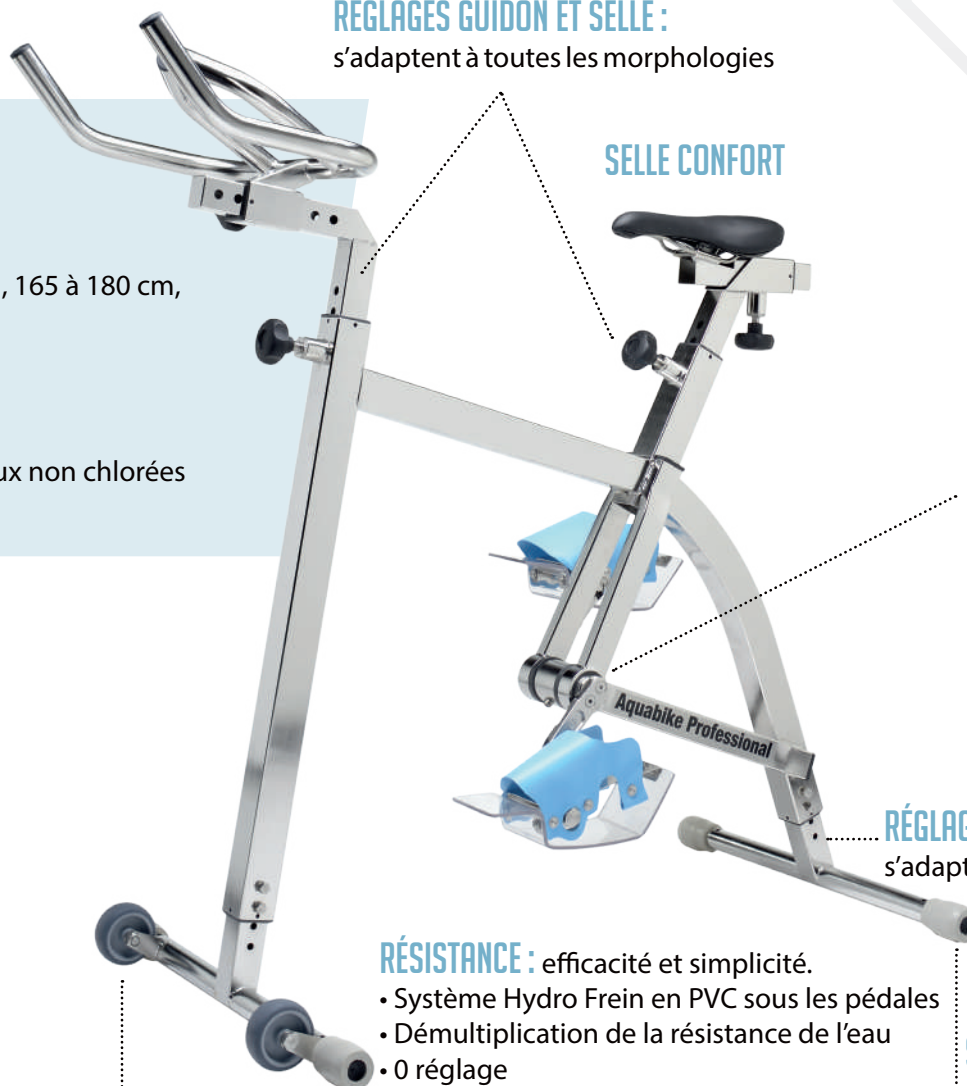



PRO VARIANT LE SPÉCIFIQUE

OPTIONS

- Pédale confort (pour pratiquer sans chaussons)
- Porte gourde en inox AISI 316L de qualité marine
- Bases longues grandes profondeurs : 145 à 165 cm, 165 à 180 cm, 180 à 200 cm de profondeur d'eau
- Selles : 6 coloris ou noir de série
- Selle maxi confort
- Traitement spécifique : double traitement pour eaux non chlorées

APPLICATIONS

- Cours collectif fitness
- Personal training
- Rééducation à l'effort
- Circuit Aquasports

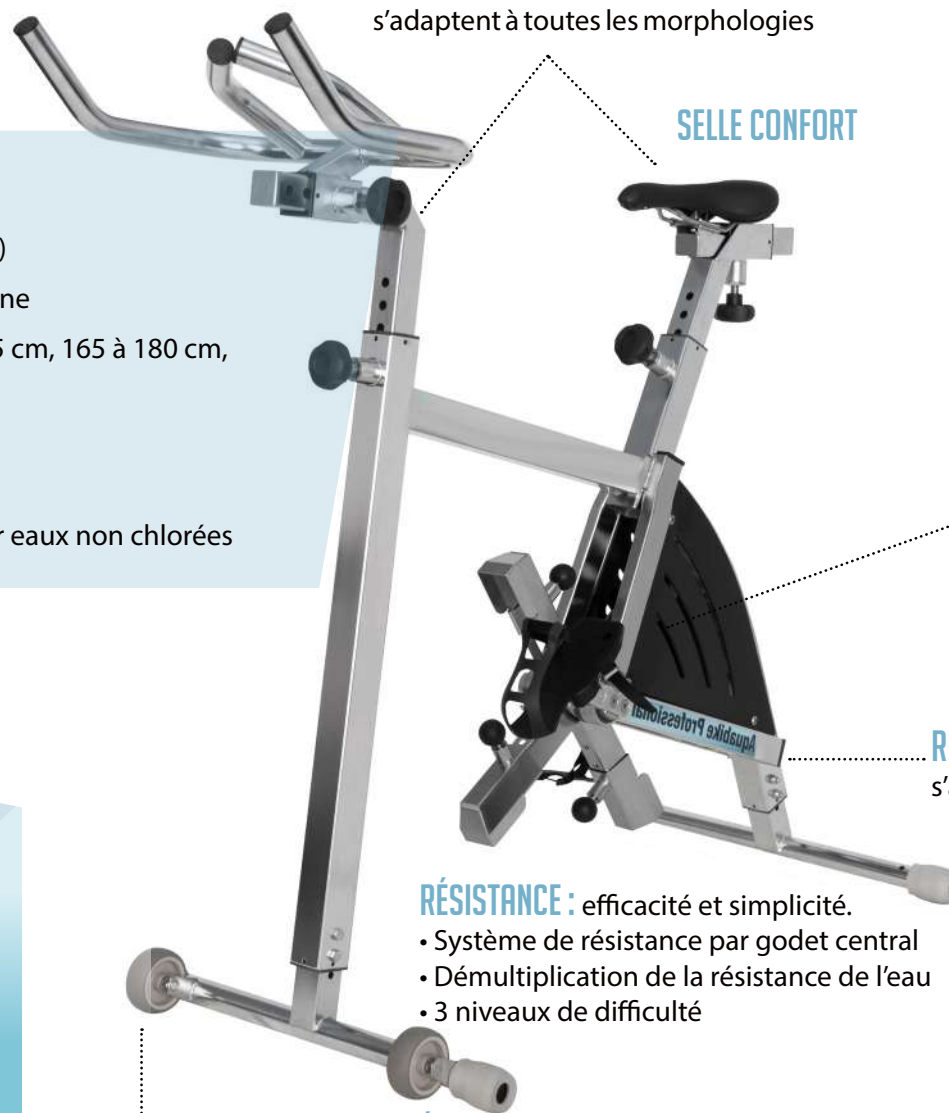

RÉGLAGES GUIDON ET SELLE :
s'adaptent à toutes les morphologies

SELLE CONFORT

SOLIDITÉ : mécanisme Axe-Rotor, axe plein de 5 cm de diamètre en inox 316L avec bague en Téflon « système auto-lubrifié par l'eau »

RÉGLAGES BASES AVANT ET ARRIÈRE :
s'adaptent à toutes les profondeurs

RÉSISTANCE : efficacité et simplicité.
• Système de résistance par godet central
• Démultiplication de la résistance de l'eau
• 3 niveaux de difficulté

MANIPULATION FACILITÉE
grâce aux roulettes

STABILITÉ ET PROTECTION DES SOLS :
gommes antidérapantes et non marquantes pour tout type de revêtement piscine



WATERFORM PRO FIX LE N°1 DES VENTES

RÉF.: 10040 - Aquabike Waterform modèle professionnel avec pédales CONFORT - (livré pré-monté)

RÉF.: 10041 - Aquabike Waterform modèle professionnel avec pédales SPORT - (livré pré-monté)

OPTIONS

- Pédale confort (pour pratiquer sans chaussons)
- Selles : 6 coloris ou noir de série
- Porte gourde en inox AISI 316L de qualité marine
- Bases longues grandes profondeurs : 145 à 165 cm, 165 à 180 cm, 180 à 200 cm de profondeur d'eau
- Selle maxi confort
- Traitement spécifique : double traitement pour eaux non chlorées

APPLICATIONS

- Cours collectif fitness
- Personal training
- Rééducation à l'effort
- Circuit Aquasports

RÉGLAGES GUIDON ET SELLE :
s'adaptent à toutes les morphologies

SELLE CONFORT

6 coloris



SOLIDITÉ : mécanisme Axe-Rotor, axe plein de 5 cm de diamètre en inox 316L avec bague en Téflon « système auto-lubrifié par l'eau »

RÉGLAGES BASES AVANT ET ARRIÈRE :
s'adaptent à toutes les profondeurs

RÉSISTANCE : efficacité et simplicité.

- Système de résistance par godet central
- Démultiplication de la résistance de l'eau
- 0 réglage

STABILITÉ ET PROTECTION DES SOLS : gommés antidérapantes et non marquantes pour tout type de revêtement piscine

MANIPULATION FACILITÉE
grâce aux roulettes

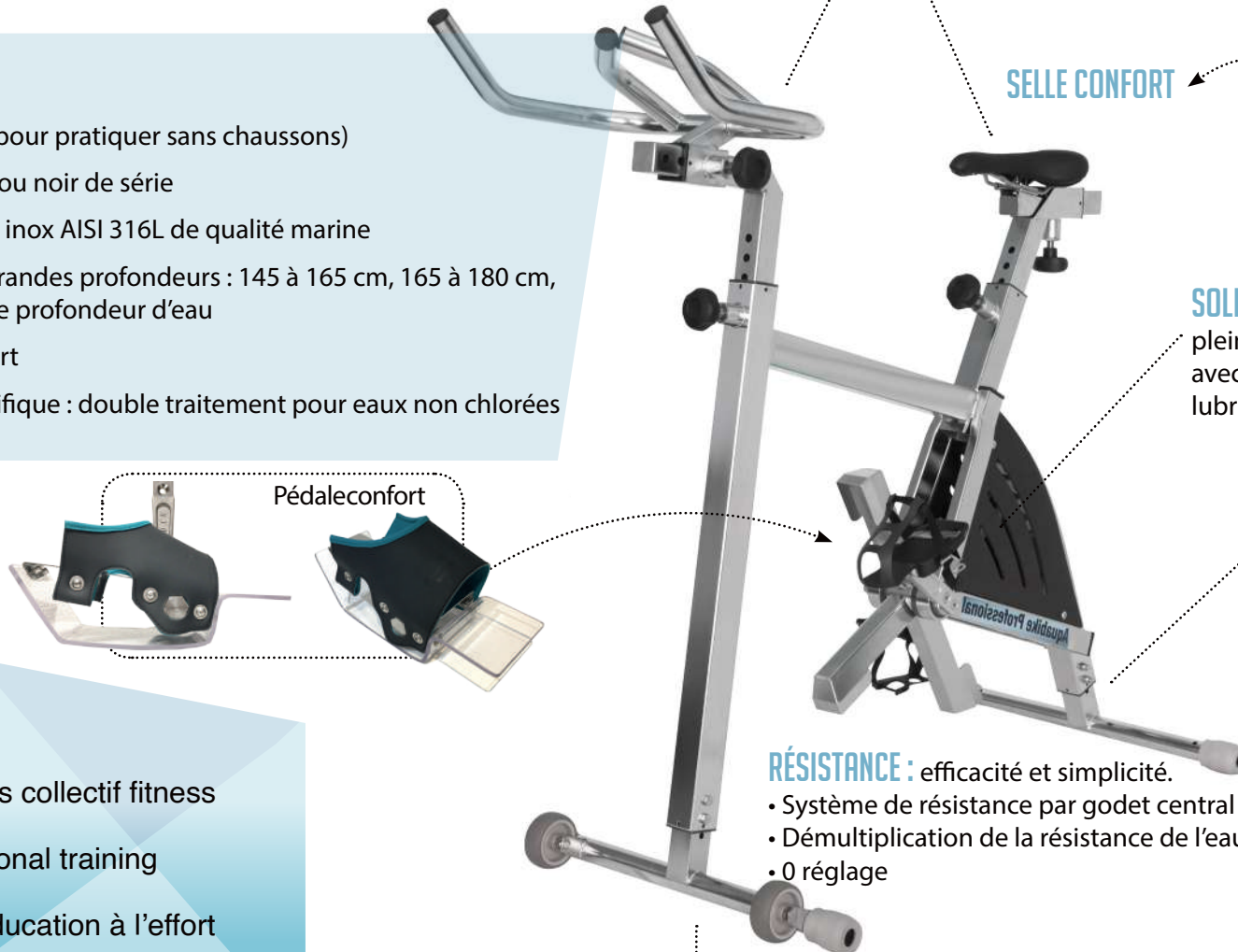

Pédale confort

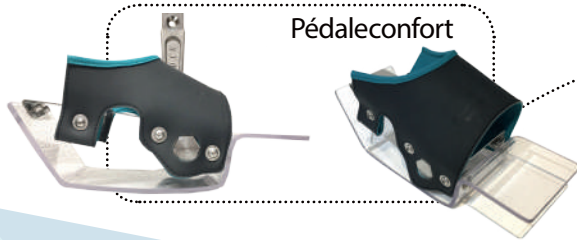



PRO VARIANT ROUGE LE SPÉCIFIQUE

OPTIONS

- Pédale confort (pour pratiquer sans chaussons)
- Porte gourde en inox AISI 316L de qualité marine
- Bases longues grandes profondeurs : 145 à 165 cm, 165 à 180 cm, 180 à 200 cm de profondeur d'eau
- Selles : 6 coloris ou noir de série
- Selle maxi confort
- Traitement spécifique : double traitement pour eaux non chlorées

APPLICATIONS

- Cours collectif fitness
- Personal training
- Rééducation à l'effort
- Circuit Aquasports

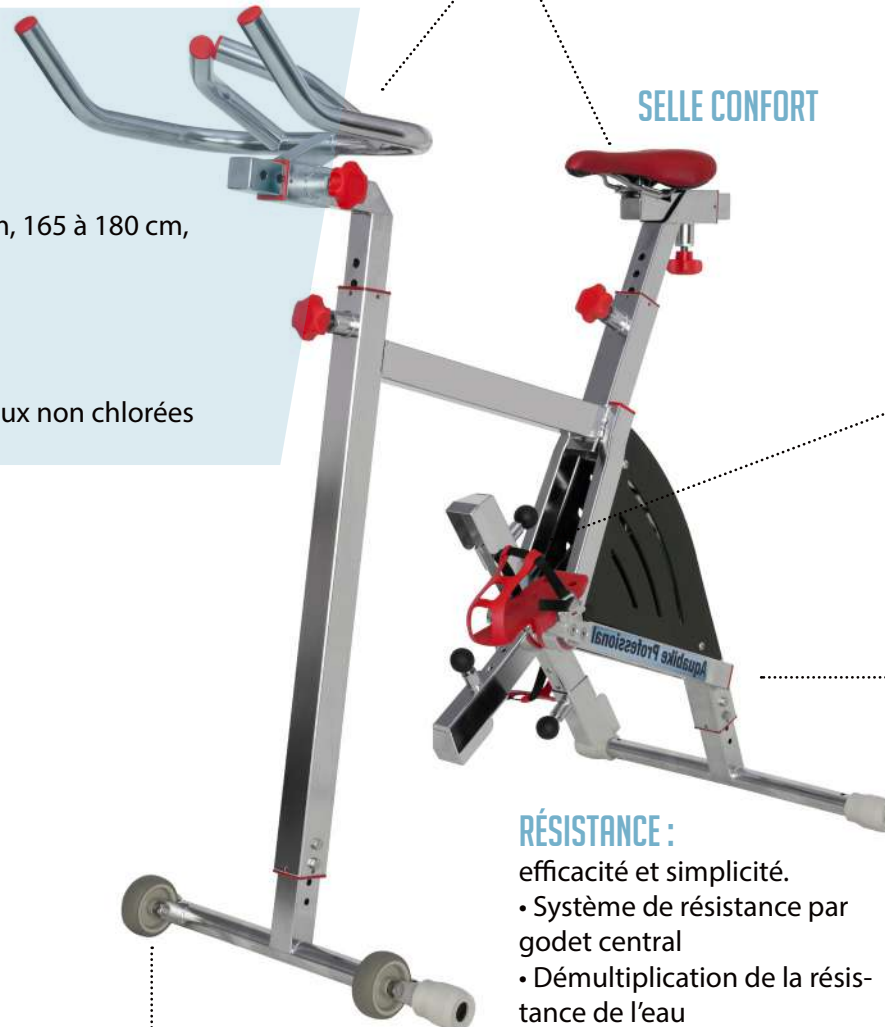

RÉGLAGES GUIDON ET SELLE :
s'adaptent à toutes les morphologies

SELLE CONFORT

SOLIDITÉ : mécanisme Axe-Rotor, axe plein de 5 cm de diamètre en inox 316L avec bague en Téflon « système auto-lubrifié par l'eau »

RÉGLAGES BASES AVANT ET ARRIÈRE :
s'adaptent à toutes les profondeurs

RÉSISTANCE :
efficacité et simplicité.
• Système de résistance par godet central
• Démultiplication de la résistance de l'eau
• 3 niveaux de difficulté

STABILITÉ ET PROTECTION DES SOLS :
gommés antidérapants et non marquants pour tout type de revêtement piscine

MANIPULATION FACILITÉE
grâce aux roulettes



WATERFORM PRO FIX ROUGE N°1 DES VENTES

avec **pédales CONFORT** - (livré pré-monté)

avec **pédales SPORT** - (livré pré-monté)

OPTIONS

- Pédale confort (pour pratiquer sans chaussons)
- Selles : 6 coloris ou noir de série
- Porte gourde en inox AISI 316L de qualité marine
- Bases longues grandes profondeurs : 145 à 165 cm, 165 à 180 cm, 180 à 200 cm de profondeur d'eau
- Selle maxi confort
- Traitement spécifique : double traitement pour eaux non chlorées

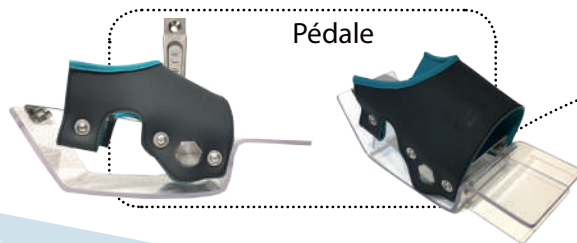

RÉGLAGES GUIDON ET SELLE :
s'adaptent à toutes les morphologies

SELLE CONFORT

Produit recommandé par nos experts pour les activités

**CYCLING
WORKOUT**

by WATERFORM
LEADER EN SOLUTIONS AQUAFOUR

SOLIDITÉ : mécanisme Axe-Rotor, axe plein de 5 cm de diamètre en inox 316L avec bague en Téflon « système auto-lubrifié par l'eau »

RÉGLAGES BASES AVANT ET ARRIÈRE :
s'adaptent à toutes les profondeurs

RÉSISTANCE :

- efficacité et simplicité.
- Système de résistance par godet central
- Démultiplication de la résistance de l'eau
- 0 réglage

STABILITÉ ET PROTECTION DES SOLS

gommés antidérapants et non marquants pour tout type de revêtement piscine

MANIPULATION FACILITÉE
grâce aux roulettes

APPLICATIONS

- Cours collectif fitness
- Personal training
- Rééducation à l'effort
- Circuit Aquasports



L'ACCESSOIRE « INDISPENSABLE » POUR VOTRE AQUABIKE

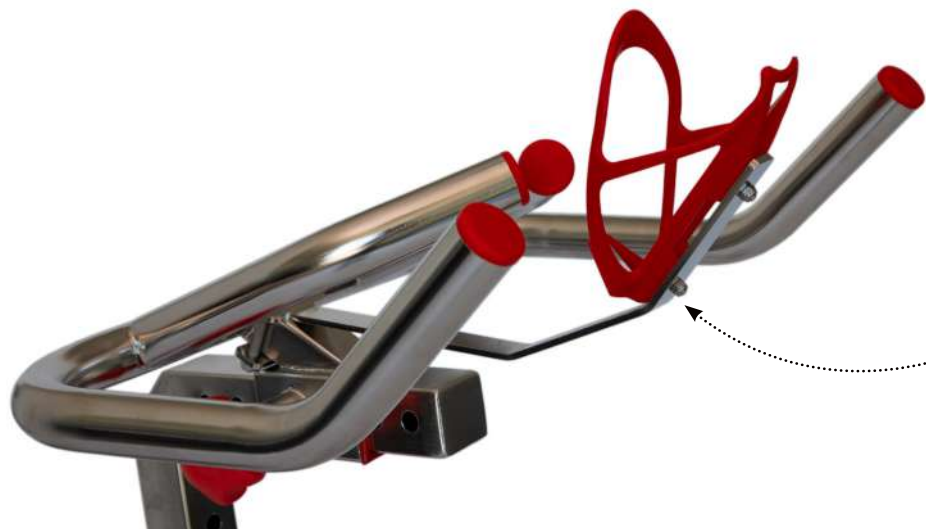

PORTE GOURDE : L'ACCESSOIRE INDISPENSABLE DU VÉLO AQUATIQUE COMPATIBLE
AVEC TOUS LES MODÈLES

Disponible en deux couleurs

- Noir
- Rouge

Avantages :

- Le placement des participants se fait de façon optimale
- Les participants ne se déplacent pas lors des phases d'hydratation
- Evite les bouteilles d'eau au bord du bassin
- Confort du participant





TAPIS DE COURSE



TAPIS AQUATIC

TRAINING & RUNNING

UN 3 EN 1

Un tapis aquasports aux multiples objectifs et exercices grâce à son plateau composé de 308 mini rouleaux indépendants.

DIFFÉRENTS MOUVEMENTS

Running « marche & course »

Slide « ski de fond »

Latéral slide « fente latérale et squat dynamique »

DE LA VARIÉTÉ, DE L'ÉVOLUTION POUR DES SÉANCES COMPLÈTES !

APPLICATIONS

- Cours collectif fitness
- Personal training
- Rééducation à l'effort
- Circuit Aquasports

DIMENSIONS OUVERT : L 120 cm x l 80 cm x h 130 cm

MATIÈRE : Inox AISI 316 L qualité marine avec traitement anticorrosion.
En option : traitement spécial pour eau agressive

POIDS : 29 kg

PROFONDEUR D'EAU RECOMMANDÉE : 120 – 150 cm

SYSTÈME ET MÉCANISME DU PLATEAU : 18 barres en inox AISI 316L marin recouvertes de 308 mini rouleaux indépendants en Téflon « système auto-lubrifié par l'eau ».

Chaussons ou chaussettes aquasports recommandés

GARANTIE : 2 ans SAV international (sauf pièces d'usure) pour eaux chlorées.

RÉF. : 10070



STOCKAGE OPTIMISÉ
empatement au sol tapis fermé
L 60 cm x l 80 cm x h 130 cm

GRANDE LIBERTÉ DE MOUVEMENTS

Multiples exercices grâce aux
308 mini rouleaux indépendants



CRAQUEZ POUR LA COULEUR
avec le nouveau tapis
aquatique Hydridor ROUGE



MANIPULATION FACILITÉE
grâce aux roulettes
sur la base avant

STABILITÉ ET PROTECTION DES SOLS :

double revêtement des bases en gommés non marquantes pour une protection optimale et antidérapante pour tous les revêtements de piscine (carrelage, mosaïque, liner, liner armé, peinture, inox...)

Produit recommandé par nos
experts pour les activités

**TRAINING
WORKOUT**

by WATERFORM
LEADER EN SOLUTIONS AQUATIQUES



LE TAPIS AQUATIQUE « POLYVALENT »

CARACTÉRISTIQUES TECHNIQUES

DIMENSIONS : L 130 cm x 78 cm x 140 cm

MATIÈRE : Inox AISI 316 L qualité marine avec traitement anticorrosion. En option : traitement spécial pour eau agressive

POIDS : 36 kg

PROFONDEUR D'EAU RECOMMANDÉE : 110 – 140 cm

SYSTÈME ET MÉCANISME DU PLATEAU :

18 barres en inox AISI 316L marin recouvertes de 308 mini rouleaux indépendants en Téflon « système auto-lubrifié par l'eau ».

Chaussons ou chaussettes aquasports recommandés

GARANTIE : 2 ans SAV international (sauf pièces d'usure) pour

EXISTE EN COLORIS NOIR



Le système de main courante de chaque côté du tapis peut être utilisé pour un meilleur équilibre du participant et également pour plusieurs autres exercices dans l'eau en dehors de la course à pied.

SCHÉMATISATION AXIALE
avec rouleaux de couleurs

3 POSITIONS D'INCLINAISON
pour une intensité différente et un travail musculaire des ischio-jambiers

PLAQUE DE SÉCURISATION
pour une entrée et sortie en sécurité du participant en phase de rééducation

Cet équipement polyvalent est idéal pour la **rééducation**, parfait aussi pour des exercices d'entraînement personnel. Il peut être utilisé dans le cadre médical (Sport Santé) et également dans la remise en forme.



AQUAJUMP



▶▶ AQUAJUMP DIAMOND



Des caractéristiques techniques qui assurent de **HAUTES PERFORMANCES** dans toutes les activités de fitness aquatique.

APPLICATIONS

- Rééducation à l'effort
- Circuit Aquasports
- Cours collectif fitness
- Personal training

DIMENSIONS : L 78 cm x l 87 cm x h 23 cm

STABILITÉ ET PROTECTION DES SOLS : les mi-ventouses adhèrent mais ne collent pas. Idéal pour s'adapter à tous les revêtements de piscine (carrelage, mosaïque, liner, liner armé, peinture, inox...)

MATIÈRE : Inox AISI 316L qualité marine avec traitement anticorrosion

POIDS : 9 kg

DESIGN : étoile de la hauteur d'une marche de step; possibilité d'utilisation en aquatampoline et en aquastep

PROFONDEUR D'EAU RECOMMANDÉE : 110 – 140 cm

GARANTIE : 2 ans SAV international (sauf pièces d'usure) pour eaux chlorées.

RÉF. : 10060

Produit recommandé par nos experts pour les activités

**JUMP
WORKOUT**
by **WATERFORM**
RESEARCH • SOLUTIONS • QUALITY • FITNESS

Tension de toile idéalement conçue pour la pratique en aquatique

RÉSISTANCE AUX CHOCS



QUALITÉ ET DURABILITÉ

6 sandows doublés et indépendants pour une protection optimale de l'équipement

STABILITÉ ET PROTECTION DES SOLS

ces mi-ventouses adhèrent mais ne collent pas

STOCKAGE INTELLIGENT





AUTRES ÉQUIPEMENTS MATÉRIEL ROUGE



GANTS AQUATIC BOXING



EFFICACITÉ & DURABILITÉ

- Design innovant pour un travail cardio et de renforcement musculaire du haut du corps.
- Matière plastique ultrarésistante.

APPLICATIONS

- Cours collectif fitness
- Personal training
- Rééducation à l'effort
- Circuit Aquasports

FABRICATION

- Développement et fabrication 100% français.
- Équipement développé par le service Recherche & Développement WATERFORM.
- Dimensions : L : 22 cm x l : 12 cm x h : 9,5 cm

COMPOSITION

- Matière thermoplastique recyclable PP pour la structure du gant.
- Mousse en EVA.
- Poids : 0,180 kg / gant

RÉF. : 9030



TRAJECTOIRES & MOUVEMENTS MAÎTRISÉS

Fentes hydro



CONFORT +

Mousses sur les 4 côtés

Produit recommandé par nos experts pour les activités

BOXING
by WATERFORM
LEADER EN SOLUTIONS AQUATIQUES





KIT AQUATIC POWER



EFFICACITÉ & DURABILITÉ

- Design innovant pour un travail de renforcement musculaire du haut du corps complet.

0 ENTRETIEN ET TOP DURABILITÉ

Fabrication 100% matière plastique ultrarésistante.



Montage du Kit en vidéo sur la page Youtube de Waterform

APPLICATIONS

- Cours collectif fitness
- Personal training
- Rééducation à l'effort
- Circuit Aquasports

CARACTÉRISTIQUES TECHNIQUES

FABRICATION

- Développement et fabrication 100% français
- Équipement développé par le service Recherche & Développement WATERFORM
- Dimensions en mode haltère : L : 30 cm / Extrémités : 17,5 cm x 17,5 cm
- Dimensions en mode barre : L : 130 cm / Extrémités : 17,5 cm x 17,5 cm

COMPOSITION

- Matière thermoplastique recyclable PEHD pour la structure de l'haltère
- Poignée thermoplastique en PVC

POIDS

- En mode haltère : 0,660 kg / haltère
- En mode barre : 1,600 kg
- Le kit complet : 1,830 kg

RÉF. : 9022 KIT AQUATIC POWER

RÉF. : 9020 PAIRE D'HALTÈRES AQUATIC POWER

RÉF. : 9021 BARRE AQUATIC POWER

Produit recommandé par nos experts pour les activités

**POWER
WORKOUT**
by WATERFORM
LEADER EN SOLUTIONS AQUATIQUES

DÉMULTIPLICATION DE LA RÉSISTANCE NATURELLE DE L'EAU

Ailettes tridimensionnelles



TRAJECTOIRES & MOUVEMENTS MAÎTRISÉS

Fentes hydro



HALTÈRES AQUATIC SCULPT

POLYVALENCE

Exercices variés grâce à sa double utilisation en haltère et sous les bras pour les exercices en suspension.

0 ENTRETIEN ET TOP DURABILITÉ

Fabrication 100% matière plastique ultrarésistante.

APPLICATIONS

- Cours collectif fitness
- Personal training
- Rééducation à l'effort
- Circuit Aquasports

CARACTÉRISTIQUES TECHNIQUES

FABRICATION

- Développement et fabrication 100% français
- Équipement développé par le service Recherche & Développement WATERFORM
- Dimensions : L : 34 cm x Extrémités : 13,5 cm x 17,5 cm

COMPOSITION

- Matière thermoplastique recyclable PEHD pour la structure de l'haltère
- Bouchon en PVC

POIDS

0,320 kg / haltère

RÉF. : 9011



EFFICACITÉ : 2 surfaces différentes pour adapter le niveau de difficulté

Produit recommandé par nos experts pour les activités

BODYSLIM
by WATERFORM
LEADER EN SOLUTIONS AQUATIQUES





BOTTES AQUATIC POWER & SCULPT



EFFICACITÉ & DURABILITÉ

- Design innovant pour un travail de renforcement musculaire du bas du corps complet et matière plastique ultrarésistante.

APPLICATIONS

- Cours collectif fitness
- Personal training
- Rééducation à l'effort
- Circuit Aquasports

CARACTÉRISTIQUES TECHNIQUES

FABRICATION

- Développement et fabrication 100% français
- Équipement développé par le service Recherche & Développement WATERFORM
- Dimensions : l : 16,5 cm x p : 16 cm x h : 16 cm

COMPOSITION

- Matière thermoplastique recyclable PP pour la structure de la botte
- Mousse en EVA
- Sangles en nylon + velcro

POIDS

- 0,380 kg / botte

RÉF. : 9040



DÉMULTIPLICATION DE LA RÉSISTANCE NATURELLE DE L'EAU

Ailettes tridimensionnelles latérales et frontales

CONFORT +

Mousses protection tibia et mollet

Produit recommandé par nos experts pour les activités

**BODYSLIM
POWER
WORKOUT**

by WATERFORM
LEADER EN SOLUTIONS AQUATIQUES



AUTRE ÉQUIPEMENT CEINTURE AQUATIQUE



CEINTURE AQUATIC JOGGING



EFFICACITÉ & DURABILITÉ

- Ceinture confortable et performante pour un travail cardio

APPLICATIONS

- Cours collectif fitness
- Personal training
- Rééducation à l'effort
- Circuit Aquasports

CARACTÉRISTIQUES TECHNIQUES

FABRICATION

- Développement et fabrication 100% français
- Équipement développé par le service Recherche & Développement WATERFORM
- Système : double sangle pour un maintien optimal

COMPOSITION

- Matière : mousse haute densité recouverte d'un film PVC
- Ne nécessite pas d'entretien

RÉF 8001

- Taille : S/M (34/44)
- Dimensions : L : 79 cm / h : 22 cm / e : 3,5 cm

RÉF 8002

- Taille : L/XL (40/50)
- Dimensions : L : 92 cm / h : 22 cm / e : 3,5 cm

Produit recommandé par nos experts pour les activités

**POWER
BODYSLIM
BOXING**

by WATERFORM
RESEARCH IN SOLUTIONS ADVANTAGE

EXCELLENT CONFORT

grâce à sa mousse haute densité

MAINTIEN PARFAIT
grâce à sa double sangle





LES PIÈCES DÉTACHÉES

LISTING PIÈCES DÉTACHÉES, ACCESSOIRES ET SERVICES

Support de selle	12079
Selle noire	12029
Selle bleue nuit	12043
Selle jaune	12044
Selle rouge chic	12042
Selle orange	12046
Selle rouge	12030
Selle verte	12045

Extension de selle	12018
• Molette de réglage	12031
• Jonctions	12052

Jonction	12052
-----------------	-------

Molette de réglage	12031
---------------------------	-------

Axe central	12061
--------------------	-------

Kit rotor	12017
------------------	-------

Vis du rotor	12091
---------------------	-------

Pédale droite complète (cf. page 12)	12011
---	-------

Axe pédale droite	12032
--------------------------	-------

Vis base	12089
-----------------	-------

Base arrière, profondeur d'eau :	
110 à 145 cm	12038
145 à 165 cm	12021
165 à 180 cm	12059
180 à 200 cm	12060

• Gommages noirs pour la double protection des sols	12014
• Gommages gris pour la double protection des sols	12013

Guidon (cf. page 12)	12069
-----------------------------	-------

Porte gourde complet	12067
• Porte gourde	12041
• Vis porte gourde sur support inox	14023
• Vis porte gourde sur aquabike	14021

Extension du guidon	12019
----------------------------	-------

Jonction	12052
-----------------	-------

Molette de réglage	12031
---------------------------	-------

Pédale gauche complète	12023
-------------------------------	-------

Axe pédale gauche	14008
--------------------------	-------

Bras de pédale gauche	12053
• Vis bras de pédale	12066

Bras de pédale droit	12054
• Vis bras de pédale	12066

Vis base	12089
-----------------	-------

Base avant, profondeur d'eau :	
110 à 145 cm	12037
145 à 165 cm	12010
165 à 180 cm	12057
180 à 200 cm	12058

• Gommages noirs pour la double protection des sols	12014
• Gommages gris pour la protection des sols	12013
• Roulettes	12065
• Vis roulette	14010

Résistance par godets fixes	12077
------------------------------------	-------

Jonction	12052
-----------------	-------

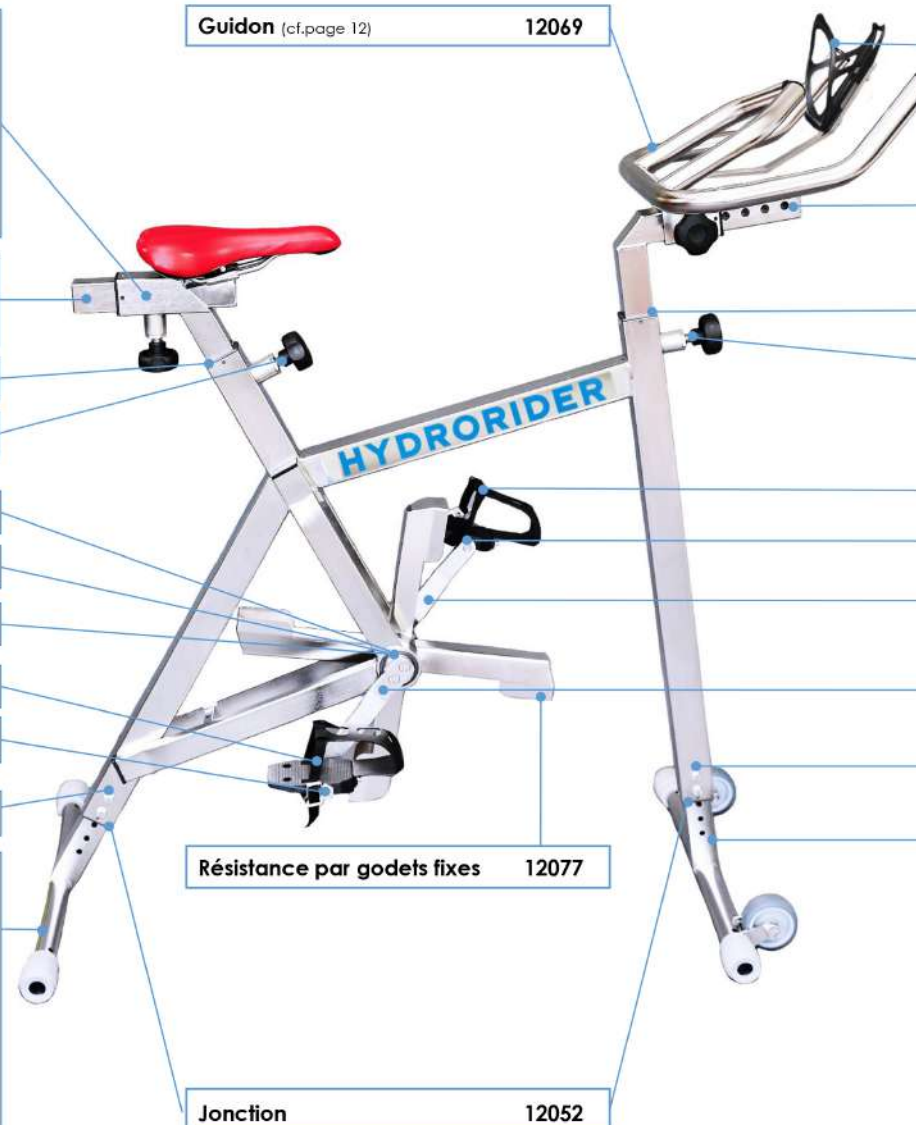

LISTING PIÈCES DÉTACHÉES, ACCESSOIRES ET SERVICES - SUITE

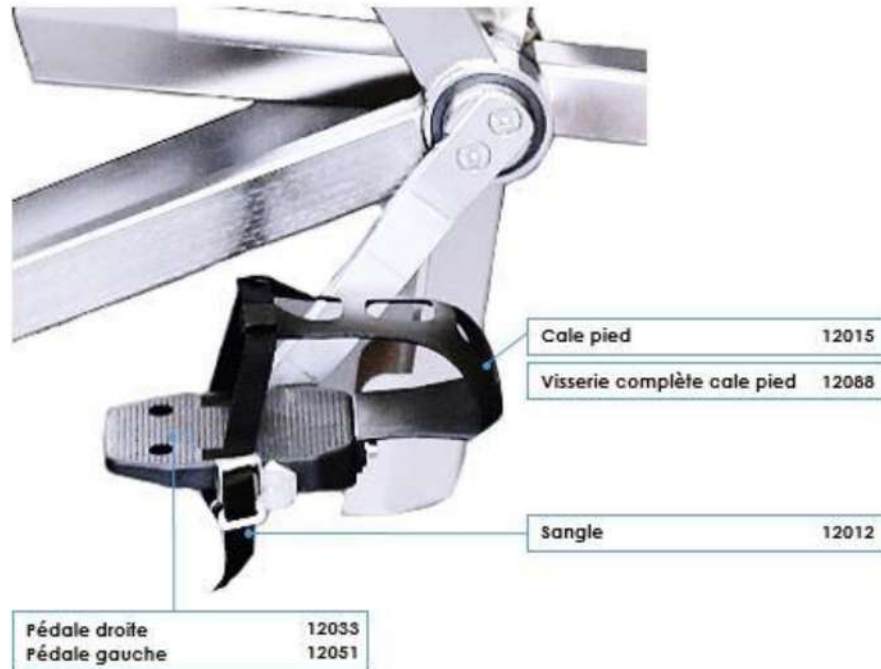

LISTING PIÈCES DÉTACHÉES, ACCESSOIRES ET SERVICES - SUITE



Bras de pédale gauche Easyline 12056
Bras de pédale droit Easyline 12055

Kit rotor aquabike Easyline 12026

Axe central aquabike Easyline 12062

Vis bras de pédale 12078

Pédale droite complète avec résistance 12035
Pédale gauche complète avec résistance 12034

Contiennent :

- Résistance 12036
- Pédale droite 12033
- (ou) Pédale gauche 12051
- Sangle 12012
- Cale pied 12015
- Visserie complète cale pied 12088
- Vis résistance 14025
- Axe pédale droite 12032
- (ou) Axe pédale gauche 14008

Système de résistance variable complet 13016

Boule de réglage résistance 12063





LA MAINTENANCE

MAINTENANCE ET PRÉCONISATIONS DE REMPLACEMENT PIÈCES D'USURES

ENTRETIEN

PRÉCONISATIONS SUR LA BASE D'UNE FRÉQUENCE D'UTILISATION SUR 12 COURS DE 45 MIN / SEMAINE DANS LE CADRE D'UNE UTILISATION NORMALE.

Cet aquabike nécessite peu d'entretien. Il est quand même préférable d'effectuer un entretien et un contrôle régulier pour garantir un fonctionnement correct, continu avec confort et sécurité pour vos membres.

CONTRÔLER
1 FOIS PAR SEMAINE

- Le bon état des sangles
- L'absence de dépôt sur les soudures et autres parties de l'aquabike
- Que les vis des bases, pédales et bras de pédales soient bien bloquées
- Le niveau d'usure des gommes grises de protection des bases (pour éviter des dommages sur le revêtement de votre bassin, il est important de les changer en urgence dès l'ors qu'une vous apercevez la sous-gomme de protection noire)
- Si vous utilisez votre aquabike dans une eau très agressive autre que dans une eau douce traitée au chlore, rincez bien votre aquabike à l'eau douce tous les jours en fin de journée avec de les stocker pour la nuit

CONTRÔLER
1 FOIS PAR MOIS

- Les molettes de réglage de la selle et du guidon, elles doivent se visser et se dévisser correctement

CONTRÔLER
1 FOIS PAR TRIMESTRE

- Qu'il n'y a pas de jeu dans le pédalier au niveau du rotor
- Le bon état de la selle

MAINTENANCE ET PRÉCONISATIONS DE REMPLACEMENT PIÈCES D'USURES - SUITE

ENTRETIEN

PRÉCONISATIONS SUR LA BASE D'UNE FRÉQUENCE D'UTILISATION SUR 10 COURS DE 45 MIN / SEMAINE
DANS LE CADRE D'UNE UTILISATION NORMALE..

CONTRÔLER
TOUS LES 4 À 6 MOIS

- Remplacer les sangles des pédales « sport »

CONTRÔLER
TOUS LES 12 À 18 MOIS

- Remplacer les selles
- Remplacer les gommes grises des bases

CONTRÔLER
TOUS LES 2 ANS

- Remplacer le kit rotor de l'axe du pédalier
- Remplacer les jonctions support et extension de selle et guidon
- Remplacer le cale-pied de la pédale « confort »

CONTRÔLER
TOUS LES 5 ANS

- Remplacer les molettes de réglages

CONTRÔLER
TOUS LES 10 ANS

- Remplacer les gommes noires lors du remplacement des gommes grises des bases

RETROUVEZ LES AQUA-TUTOS DE NOTRE SERVICE TECHNIQUE WATERFORM



NOS FORMATIONS

NOS FORMATIONS

	BÉBÉ NAGEUR / JARDIN AQUATIQUE	SPÉCIALISATION	AQUASPORTS	DOMINANTE CARDIO (DC) / DOMINAITE MUSCU (DM)	RS « TECHNIQUES ET ENSEIGNEMENTS DES ACTIVITÉS FITNESS DANS L'EAU »
Durée	1 jour / 7h	1 jour / 7 h	3 jours / 21h	5 Jours / 35h	3 mois maximum / 108h
Public cible	Tous les éducateurs diplômés amenés à encadrer, animer et gérer des cours de fitness dans l'eau				Certifications figurant à l'Annexe II-1 du Code du sport aux rubriques « natation », « activités de fitness dans l'eau », « activités de la forme », « longe-côte ». et de certifications abrogées dans ces mêmes activités : Brevet d'Etat d'éducateur sportif, BPJEPS, etc....
Modalité(s)	Présentiel	Présentiel	Présentiel	Mixte : présentiel + distanciel	Mixte : présentiel + distanciel
Type de cursus	Qualifiante Attestation de fin de formation			Qualifiante Certificat de réalisation	Certifiante Répertoire spécifique / RS
Compétences visées	<ul style="list-style-type: none"> * Analyser et comprendre les logiques des comportements de l'enfant en milieu aquatique * Construire des objectifs et programmes adaptés à tous les âges visant une progression sur l'année * Permettre le développement de l'enfant en milieu aquatique 	<ul style="list-style-type: none"> * Découvrir la thématique de cours * Construire des séances structurées, ciblées et thématiques * Conduire l'animation en mobilisant les techniques de l'activité <p>8 activités au choix : Gym - Stretch - Vitality, Cycling, Jump, Boxing, Workout, Bodyslim, Power, Training</p>	<ul style="list-style-type: none"> * Découvrir les 3 niveaux d'intensité * Comprendre des structures de séance type * Acquérir une méthode avec des mouvements de base adaptée en milieu aquatique 	<ul style="list-style-type: none"> * Découvrir les 4 thématiques de cours de la dominante * Construire des séances structurées, ciblées et thématiques * Développer plusieurs activités à dominante * Conduire l'animation en mobilisant les techniques des activités 	<ul style="list-style-type: none"> * Appliquer la pédagogie, les gestes techniques adaptés et l'animation dans la pratique des activités fitness dans l'eau * Sécuriser les différents publics en cas d'incident et d'accident * Mobilisation des connaissances relatives à l'hygiène et la sécurité de l'environnement aquatique
Financement	OPCO – Entreprise – Personnel				CPF – Pôle Emploi- OPCO Entreprise – Personnel
Lieu(x)	Waterform En entreprise (privative)	En entreprise (privative)		Sur sites partenaires En entreprise (privative)	Sur site principal et sites annexes (en cours)
Les avantages	<p>Un module spécifique pour le 6 mois – 3 ans</p> <ul style="list-style-type: none"> • programmes • objectifs • situations pédagogiques variées 	<p>Se spécialiser efficacement dans une activité de son choix</p> <ul style="list-style-type: none"> • courte • spécifique • ciblée 	<p>Une méthode abordée idéale pour redynamiser une équipe technique et acquérir les bases fondamentales</p> <ul style="list-style-type: none"> • remise à niveau • niveaux d'intensité • structure de séance type 	<p>LA FORMATION pour développer un panel d'activités par dominante.</p> <ul style="list-style-type: none"> • spécialisation sur 4 activités • amélioration des compétences • utiliser efficacement ses équipements 	<p>Formation certifiante permettant d'animer en autonomie des activités fitness dans l'eau dans un bassin de 1m30 maximum de profondeur</p>

« MOTIVEZ VOS ÉQUIPES ET DÉVELOPPEZ LES COMPÉTENCES DE VOS COLLABORATEURS »

PÉDAGOGIE ET TECHNIQUES FITNESS DANS L'EAU

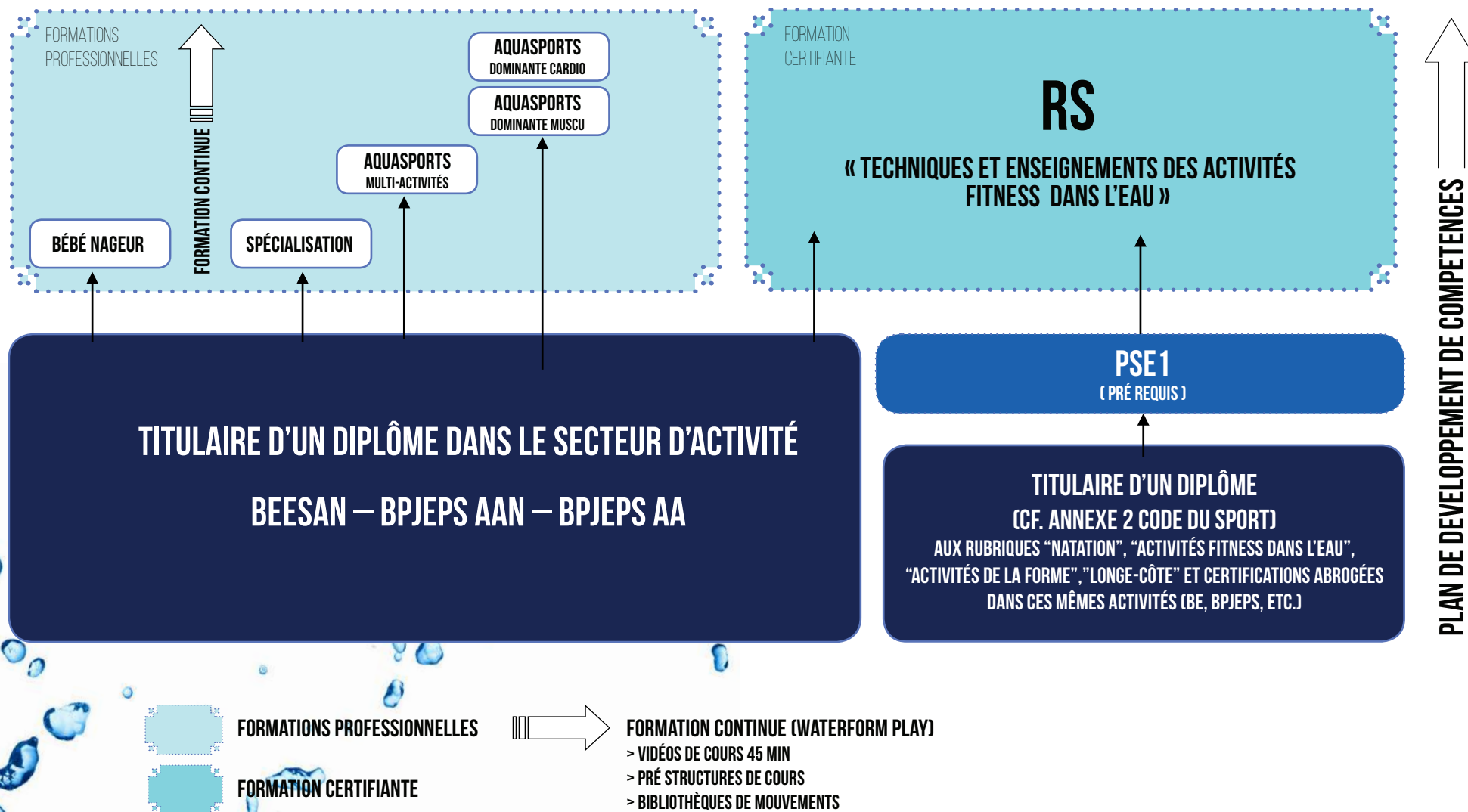



FORMATION CONTINUE PAR WATERFORM PLAY

ZOOM SUR...

WATERFORM PLAY

OBTENEZ LES OUTILS DONT VOUS AVEZ BESOIN POUR VOTRE ENSEIGNEMENT AQUAFITNESS, MAÎTRISER DE NOUVEAUX CONTENUS DE COURS ET FIDÉLISER VOS MEMBRES PAR L'APPORT DE NOUVEAUTÉS !

Accessibles sur abonnement et SANS ENGAGEMENT DE DURÉE, ces kits digitaux vous offrent les outils et le soutien pour réussir vos animations aquafitness. En adoptant ces outils vous abordez l'animation de vos cours avec plus de sérénité, vous gagnez du temps dans la préparation de vos séances et vous bénéficiez d'un soutien continu tout au long de votre carrière de coach aquafitness, grâce aux multiples mises à jour annuelles.

FORMULE INTÉGRALE, UN JUKEBOX AQUAFITNESS

Une application à installer sur le ou les supports de votre choix, avec un accès facile grâce aux différentes fonctionnalités : Pause, Play, Stop & Skip,... pour réviser ou lancer les playlists, en connectant votre smartphone ou votre tablette directement au système audio de votre espace aquatique.

Utilisable également en mode hors connexion, vous pouvez télécharger les musiques dans votre application et les écouter même si vous ne disposez pas d'internet et ce pour garantir une utilisation optimum lors des cours.

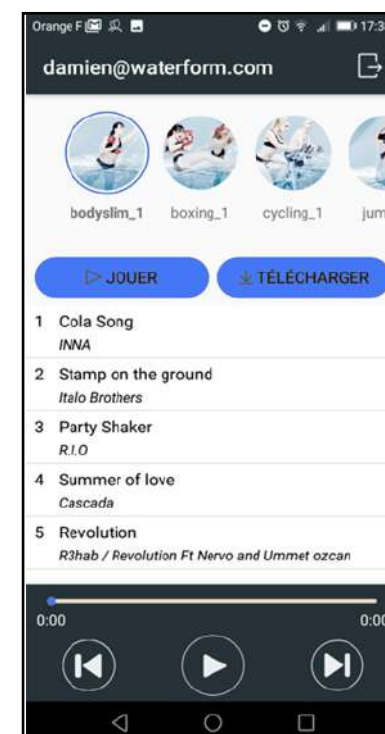

PASSER À UNE PLATEFORME VIDÉO

1. GAGNEZ DU TEMPS DANS LA PRÉPARATION DE VOS SÉANCES

Utilisez les différentes ressources d'activités via les différents supports dont l'application jukebox aquafitness, la plateforme web des vidéos, les pré-structures PDF personnalisables

2. PROFITEZ D'UNE AIDE VIDÉO

Bénéficiez d'une plateforme vidéo avec une bibliothèque d'exercices propre à chaque activité et des vidéos de cours au format 45 min des éditions récentes pour vous faciliter l'apprentissage et faire évoluer vos séances dans le trimestre.

3. GÉRER VOTRE ANIMATION

Téléchargez au format PDF les pré-structures en 2 versions : détaillée pour gagner du temps dans l'appropriation et personnalisable pour laisser parler votre créativité.

4. BÉNÉFICIEZ DE NOUVELLES TECHNIQUES

Profitez de nouveaux enchaînements de mouvements, d'exercices, de conseils et de tutoriels proposés par nos experts du métier pour faire évoluer régulièrement vos séances chaque trimestre.



PERSONNALISEZ VOS FORMULES EN CHOISSANT UN OU PLUSIEURS THÈMES D'ACTIVITÉS AQUAFITNESS

INTENSITÉ

DOMINANTE / THÉMATIQUE

	INTENSITÉ	DOMINANTE / THÉMATIQUE
• BODYSLIM		
• BOXING		
• CYCLING		
• JUMP		
• POWER		
• TRAINING		
• WORKOUT		



WATERFORM™

LEADER EN SOLUTIONS AQUATIQUES

WATERFORM DEVELOPPEMENT & SHOWROOM WATERFORM

Qualiopi
processus certifié

■ ■ RÉPUBLIQUE FRANÇAISE

La certification qualité à été délivrée au titre des catégories suivantes :
ACTIONS DE FORMATION
ACTIONS PERMETTANT DE FAIRE VALIDER LES ACQUIS D'EXPERIENCES
ACTIONS DE FORMATION PAR APPRENTISSAGE

Dd Datadock



WATERFORM
19, rue Maurice Ravel
25200 MONTBELIARD
FRANCE



+33 (0)3 81 90 50 05



contact@waterform.com
www.waterform.com

